

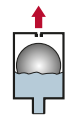

Kein Schutz vor schädigendem Unterdruck



Keine Anfahr-Entlüftung



Betriebsentlüftung
für dauerhafte Effizienz durch luftfreie Förderung

KTW
W270



Einsatzgebiete



Trinkwasser
Anlagenbau und Versorgungsnetz



Rohwasser
Aufbereitung (Enteisung, Entmanganung, ...)



Industrie
abrasive und verschmutzte Flüssigkeiten



Landwirtschaft
Bewässerungstechnik



Salzwasser*
Sole-, Salz- und Meerwasser

Technische Daten



Druckstufe
PN 10 (Dichtsystem: 0,1 - 10 bar)
PN 6 (Dichtsystem: 0,05 - 6 bar)
Schließdruck <0,1bar auf Anfrage



Nennweite und Anschlussform
Außengewinde: 1", 2"
Flansche*: DN25 bis DN100



Optionen und Zubehör*
Belüftungssperre
Frostschutzgehäuse

Ihre Vorteile

Resistent

frei pendelnder, rotierender, federnder Schwimmer

Rostfrei

Gehäuse aus Kunststoff

Leichtes Handling

Gewicht ab 2 kg

Geringe Bauhöhe

ab 323 mm

Einfach zu reinigen

Schnellspannschelle und wenig Einzelteile

Winterfest

Frostschutzmantel* für Einsatz bis -20 °C.

S-021

Schnittzeichnung

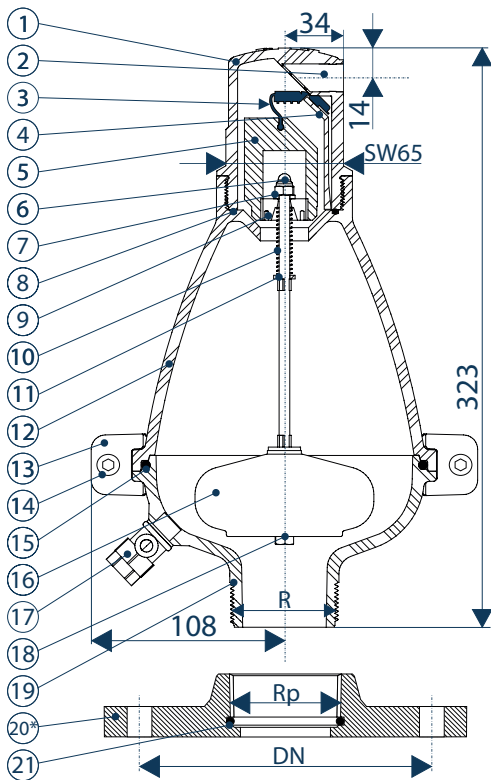

Abmessungen in Millimetern (mm)
SW: Schlüsselweite (Sechskant)

Stückliste

Pos.	Bezeichnung	Werkstoff	Alternativen*
1.	Gehäuseoberenteil	PAGF	-
2.	Abluftanschluss	1/4", PAGF	10 mm Schlauchverbinder
3.	Rolldichtung	NBR/EPDM	Viton*
4.	Fixierstab	PAGF	-
5.	Schwimmer	PPGF	-
6.	Mutter	VA	-
7.	Unterlegscheibe	VA	-
8.	O-Ring	NBR	Viton*
9.	Stopper	Acetal	-
10.	Feder	VA	-
11.	Unterlegscheibe	VA	-
12.	Gehäuse	PAGF	-
13.	Klemmschelle	PAGF	-
14.	Schraube	Edelstahl	-
15.	O-Ring	NBR	Viton*
16.	Schwimmer	PPGF	-
17.	Kugelhahn (1/4")	VA	-
18.	Mutter	VA	-
19.	Sockel	PAGF	-
*20.	Flansch	PAGF	-
21.	O-Ring	NBR	Viton

Gewichte

Ausführung	kg
Standard	1,8
zzgl. PAGF-Flansch DN25-DN100 aus PAGF	+ 1
zzgl. Frostschutzmantel	+ 1

Optionales Zubehör*

Beschreibung	Funktion
Belüftungssperre	Verhindert eine Belüftung bei Unterdruck. Ermöglicht z.B. das Nutzen eines Heber-Effektes, verhindert aber den Schutz vor Unterdruck / Vakuum.
Frostschutzmantel	Schützt das Ventil gegen Einfrieren bei Außen-Installationen eines Be- und Entlüftungsventils

Belüftungssperre*

Gehäusewerkstoff: PAGF oder VA
Einbauteile: POM, Acetal, EPDM
Nennweite: 1/4" AG x 1/4" IG
Baulänge: ca. 55 mm



Frostschutzgehäuse*

passgenaues, 2-teiliges Schalensystem
Außenmaterial: Aluminium
Auskleidung: AF Armaflex
Höhe: 360 mm
Durchmesser: 285 mm**
Gewicht: ca. 1,8 kg



**Maß ohne Spannverschluss

Dauer-/Betriebsentlüftung

